

# meetinstructies:

## gordijnen en vitrages

### gordijn in 1 deel

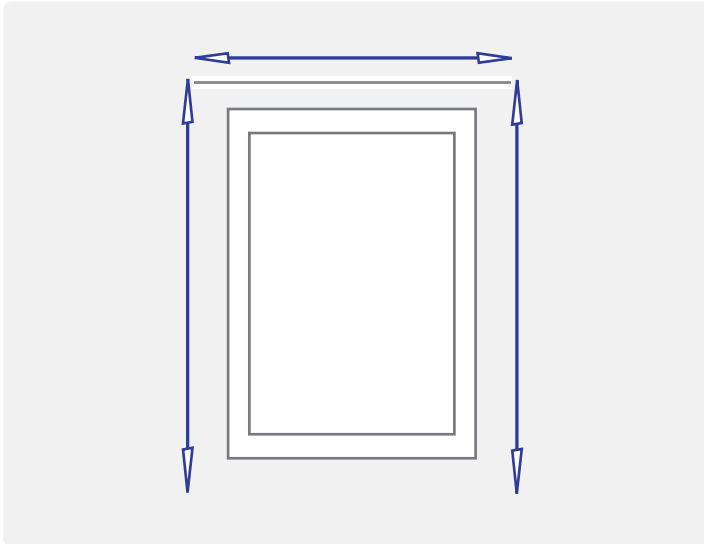

afmeting rail  cm

hoogte rechts  cm

hoogte links  cm

### gordijn in 2 delen

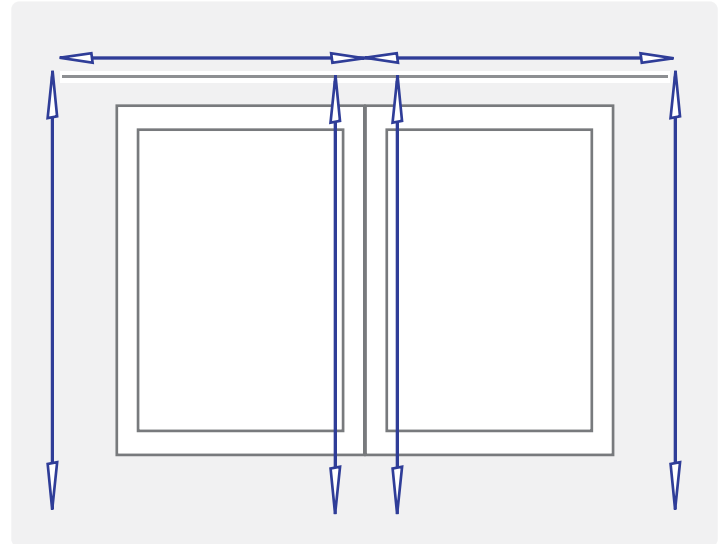

afmeting rail  cm

rechter deel

hoogte rechts  cm

hoogte links  cm

linker deel

hoogte rechts  cm

hoogte links  cm

### tips

- Gebruik een metalen rolmaat die lang genoeg is om in één keer de breedte en hoogte te meten.
- Meet twee keer om vergissingen te voorkomen.
- Hang eerst de rail of roede op, voordat u gaat meten.
- Indien de rail of roede nog niet hangt, is het advies om het gordijn aan weerszijden 20 cm breder te maken dan het raam.
- Rails: meet vanaf de bovenkant van de rail.
- Roede: meet voor een gordijn met zeilringen of lussen vanaf de onderkant van de roede.
- Roede met ringen: meet voor een geplooid gordijn van de onderkant van de ring.
- Houd rekening met uitstekende delen (raamhendels, -grepen of deurknoppen) en eventueel met nog te leggen vloerbedekking.
- Indien u zowel vitrage als gordijnen bestelt, is het advies de vitrage 1 cm korter te bestellen.
- Laat de gordijnen vrij hangen, 1 cm boven de vensterbank of 2 cm boven de vloer.
- De raambekleding wordt door HEMA exact gemaakt op de door u aangegeven maten en HEMA is niet verantwoordelijk voor foutief opgegeven maten.